

## • SUSPENSION HYDRAULIQUE "HYDRO ADVANCED"

- HYDRAULIC SUSPENSION "HYDRO ADVANCED"
- HYDRAULIKFEDERUNG "HYDRO ADVANCED"

Le comportement d'un véhicule en utilisation est principalement lié à la qualité de ses suspensions.

Les suspensions Colaert Essieux sont conçus pour optimiser la sécurité de déplacement des véhicules avec tous les types de chargement, de pneumatiques et d'utilisation.

Les suspensions hydrauliques "Hydro advanced" se distinguent par une large amplitude de débattement des essieux dans toutes les conditions de chargement et assurent un déplacement stable et confortable.

La gamme "Hydro advanced", permet de supporter des charges de travail importantes tout en restant dans un encombrement maîtrisé.

Les suspensions "Hydro advanced" sont compatibles avec la gamme d'essieux Colaert Essieux en fixes, suiveurs et directeurs.

The behavior of a vehicle in use is mainly linked to the quality of its suspensions.

Colaert Essieux suspensions are designed to optimize vehicle travel safety with all types of loading, tires and use.

The "Hydro advanced" hydraulic suspensions are distinguished by a wide range of axle travel under all loading conditions and ensure stable and comfortable travel.

The "Hydro advanced" range makes it possible to support heavy workloads while remaining within a controlled footprint.

The "Hydro advanced" suspensions are compatible with the Colaert Essieux range of fixed, following and steering axles.

*Das Verhalten eines Fahrzeugs im Einsatz hängt hauptsächlich mit der Qualität seiner Aufhängungen zusammen.*

*Die Aufhängungen von Colaert Essieux wurden entwickelt, um die Fahrsicherheit des Fahrzeugs bei allen Arten von Beladung, Bereifung und Verwendung zu optimieren.*

*Die hydraulischen Federungen „Hydro advanced“ zeichnen sich durch ein breites Spektrum an Achswegen unter allen Beladungszuständen aus und sorgen für eine stabile und komfortable Fahrt.*

*Die „Hydro Advanced“-Reihe ermöglicht es, hohe Arbeitslasten zu tragen und gleichzeitig eine kontrollierte Stellfläche zu wahren.*

*Die „Hydro Advanced“-Aufhängungen sind mit der Reihe der festen, nachlaufenden und lenkbaren Achsen von Colaert Essieux kompatibel.*

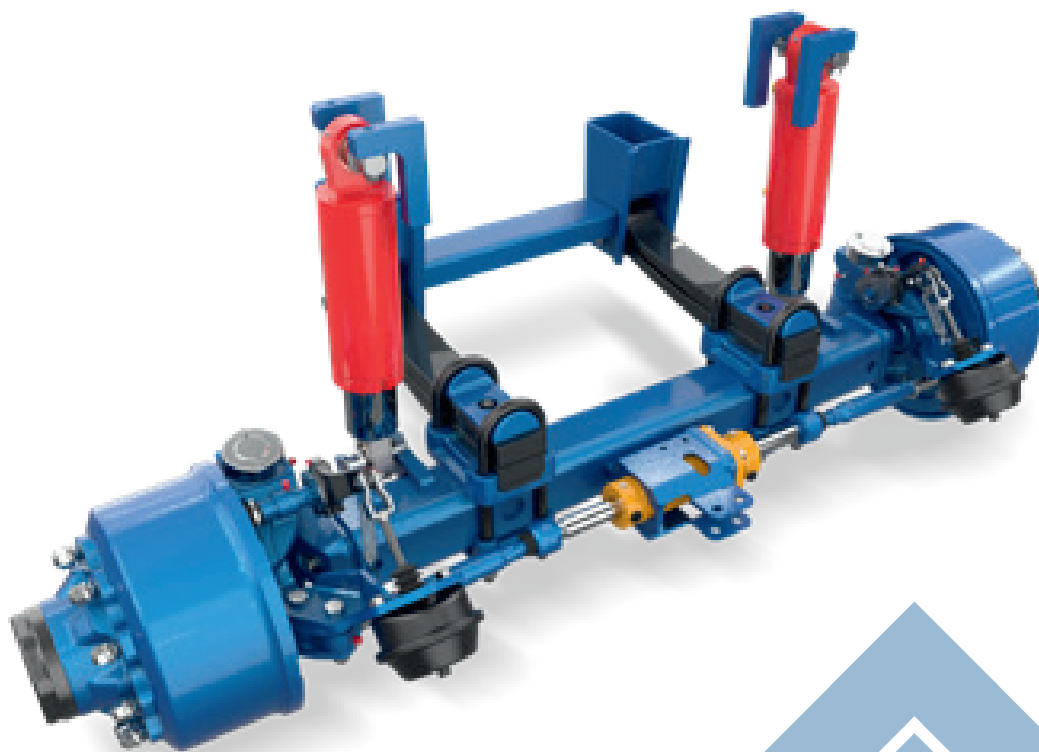

SUSPENSION HYDRAULIQUE - "HYDRO ADVANCED"  
MONTAGE NORMAL / STANDARD MOUNTING / TYP STANDARD

**HYDRO ADVANCED**  
type GM - KM

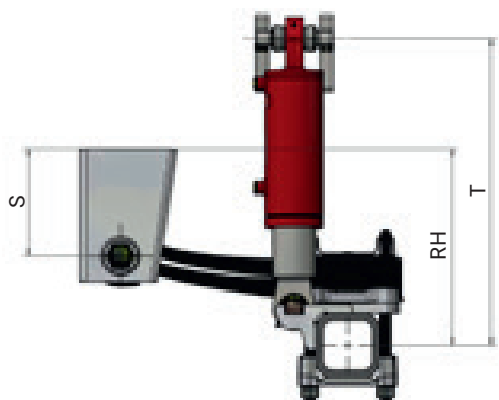

SENS DE MARCHÉ  
FORWARD

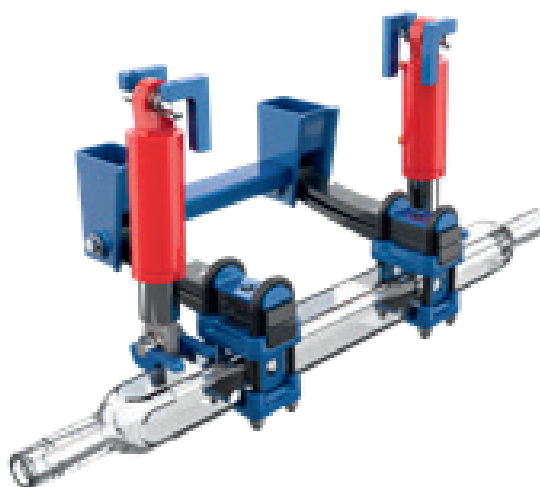

Charge Capacity Achslast	Essieu Axle Achse	Vérin Cylinders Zylinder	S	RH (min. / max.)	T	Type Code Bestellnr.
kg	mm	Ø mm	mm	mm	mm	
15 000	150	Ø120-Ø100	200	408 (275-536)	715	GM..L.. KM..L..
			250	458 (325-586)		
			300	508 (375-636)		

SUSPENSION HYDRAULIQUE - "HYDRO ADVANCED"  
MONTAGE SURBAISSÉ / UNDERSLUNG MOUNTING / TYP TIEFLADER

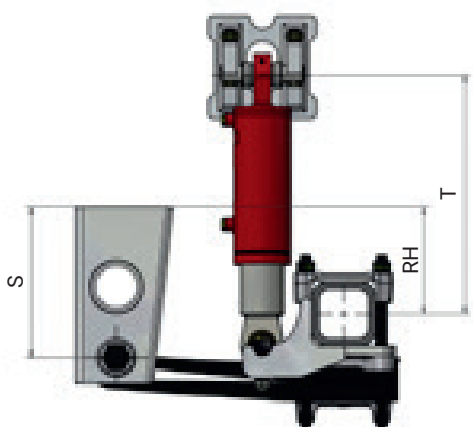

SENS DE MARCHÉ  
FORWARD

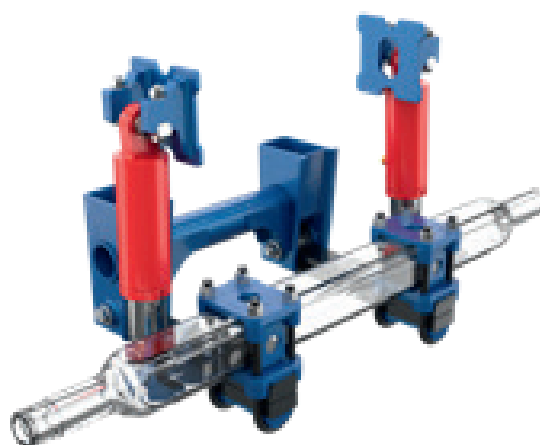

Charge Capacity Achslast	Essieu Axle Achse	Vérin Cylinders Zylinder	S	RH (min. / max.)	T	Type Code Bestellnr.
kg	mm	Ø mm	mm	mm	mm	
15 000	150	Ø120-Ø100	350	248 (93-406)	555	GM..T.. KM..T..
			400	298 (143-456)		
			450	348 (193-506)		