

Suspensions mécaniques

Demi-tandem, tandem, bogie ...

DEMI-TANDEM

Demi-Tandem :

- > Capacité de charge : 4 000 à 13 000 Kg
- > Simplifié ou à bielles
- > Ressort multi-lames (cintré ou plat) ou parabolique
- > Plat percé ou non percé
- > Montage normal ou surbaissé

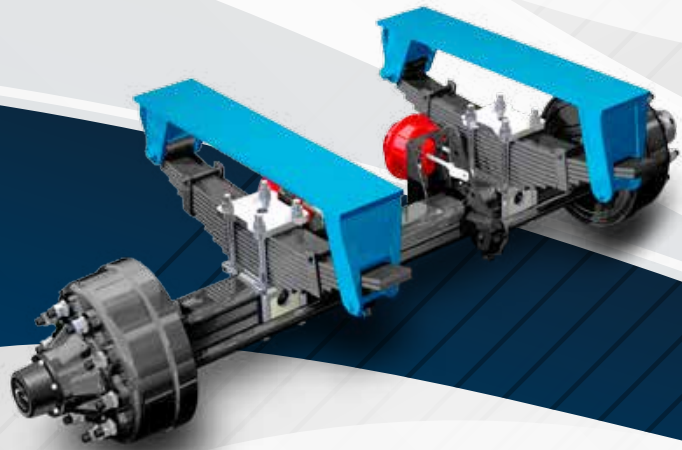

“... une charge de 4 à 50 tonnes”

Colaert Essieux dispose également d'une vaste gamme de suspensions mécaniques type "tandem" et bogie. Ces suspensions peuvent recevoir l'ensemble des essieux Colaert Essieux, en fixes comme en suiveurs. La personnalisation des trains roulants est totale, outre le choix des essieux, il est possible de choisir l'empattement, la largeur de l'entraxe ressorts, le type de ressort, le type de montage (normal ou surbaissé)... De plus, notre bureau d'études est à disposition afin de répondre, par la meilleure solution technique, aux demandes les plus spécifiques.

Ces suspensions sont disponibles avec des ressorts à lames multi-lames ou paraboliques, normales ou surbaissées et du carré d'essieu de 60 à 150 mm pour une charge de 4 à 50 tonnes.

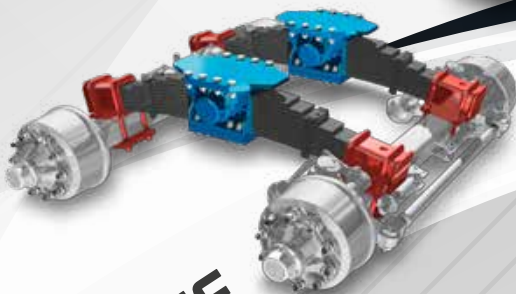
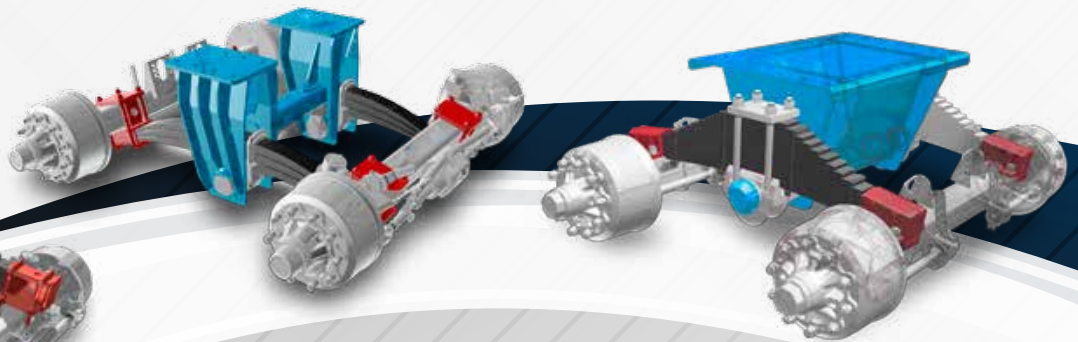

BOGIE

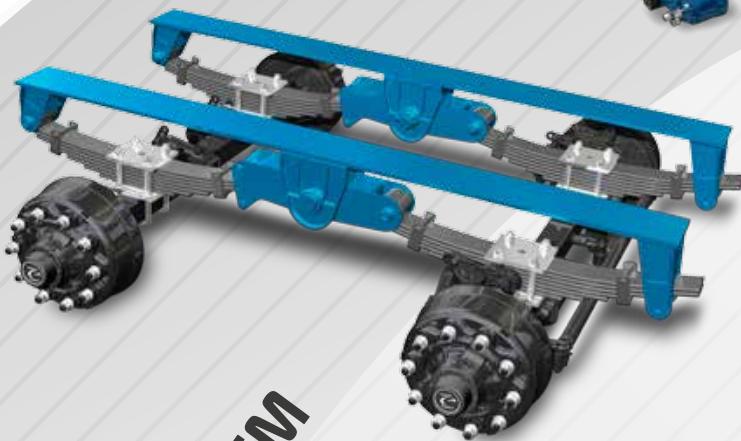
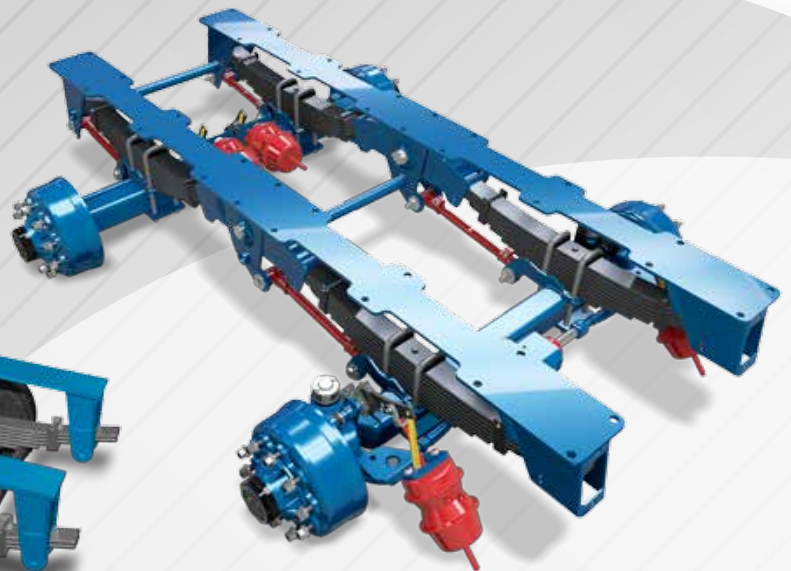

TANDEM

Tandem :

- > Capacité de charge : 10 000 à 33 000 kg
- > Simplifié ou à bielles
- > Ressort multi-lames (cintré ou plat) ou parabolique
- > Plat percé ou non percé
- > Montage normal ou surbaissé



Colaert Essieux

Suspensions mécaniques

... tridem, quadrem & plus encore...

TRIDEM

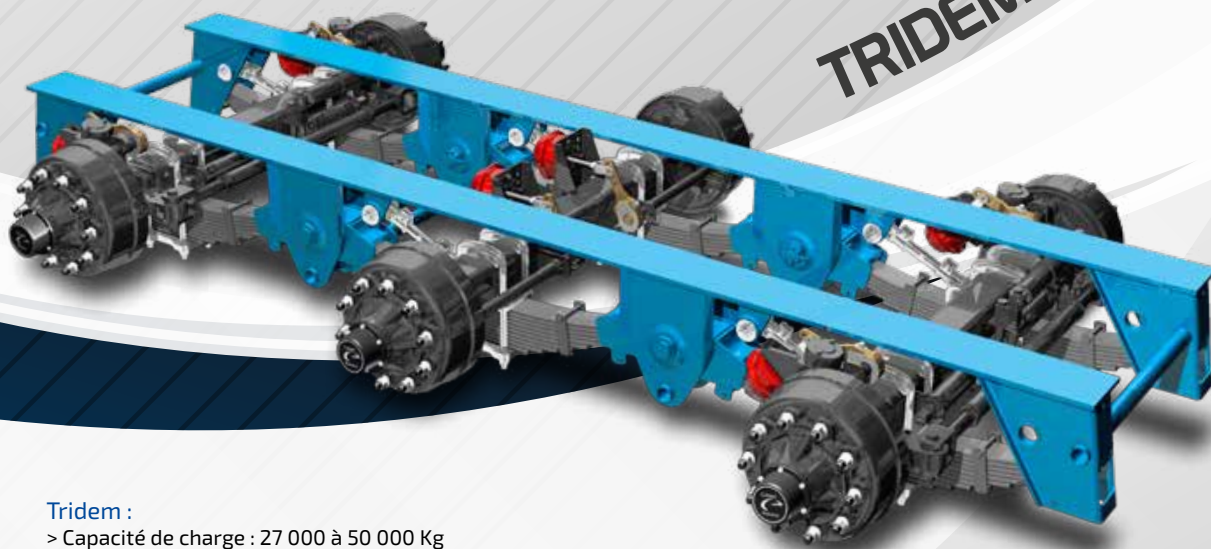

Tridem :

- > Capacité de charge : 27 000 à 50 000 Kg
- > A bielles
- > Ressort multi-lames (cintré ou plat) ou parabolique
- > Plat percé ou non percé
- > Montage normal ou surbaissé



QUADREM



Quadrem :

- > Capacité de charge : Sur demande
- > A bielles
- > Ressort multi-lames (cintré ou plat) ou parabolique
- > Plat percé ou non percé
- > Montage normal ou surbaissé



Colaert Essieux